



PC30MR



PC45MR



PC55MR

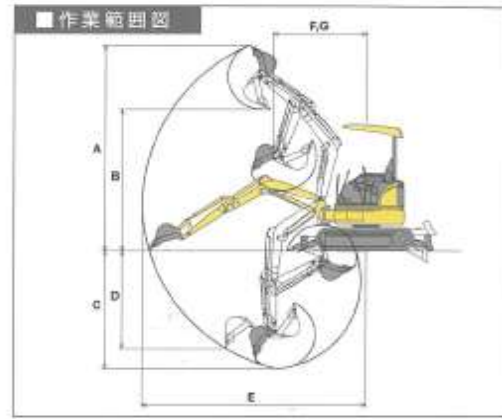
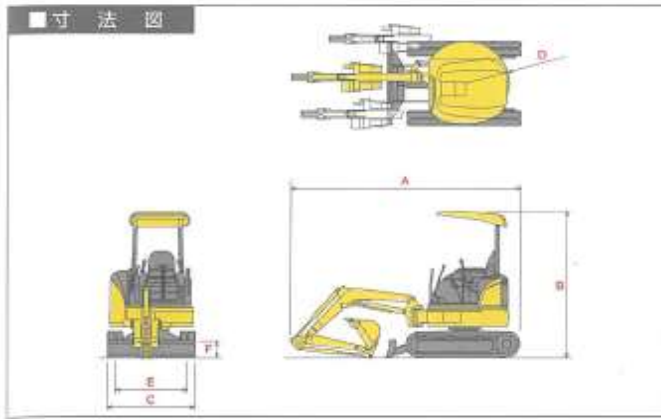

機械名		PC30MR	PC45MR	PC55MR
諸元項目	単位	キャビ° (キャブ°)	キャビ° (キャブ°)	キャビ° (キャブ°)
仕様				
機械質量	kg	2,910(3,060)	4,470(4,710)	4,800(5,040)
メーカー	コマツ			
定格出力	kw	21.4	28.3	28.3
定格回転速度	min	2,400	2,400	2,400
総排気量	cc	1,642	2,189	2,189
バケット容量<新JIS>	m ³	0.09	0.14	0.16
<旧JIS>	m ³	0.08	0.13	0.14
バケット幅(サイドカッター含)	mm	500	535(600)	585(650)
作業範囲				
C.最大掘削深さ	mm	2,760	3,300	3,770
E.最大掘削半径	mm	5,050	5,735	6,220
B.最大ダンプ深さ	mm	3,350	3,300	4,200
A.最大掘削高さ	mm	4,840	5,500	5,915
D.最大垂直掘削深さ	mm	2400	2,730	3,030
F.作業機最小旋回半径	mm	2055	2,290	2,285
G.スイング時	mm	1560	1,760	1,760
最大床面掘削半径	mm	4,910	5,575	6,075
寸法				
A.全長	mm	4,560	5,220	5,550
B.全高 (輸送時)	mm	2,520	2,550	2,550
C.全幅 (輸送時)	mm	1,550	1,960	1,960
D.後端旋回半径	mm	775(885)	1,040(1,120)	1,040(1,120)
排土板/ブレード幅×高さ	mm	1,550×355	1,960×355	1,960×355